

# Mall-Regenspeicher Reto Family Trapezfilter

Reto TF 5800

Nennvolumen 5,80 m<sup>3</sup>

Schachtabdeckung Kl. A

## Schnitt A-A

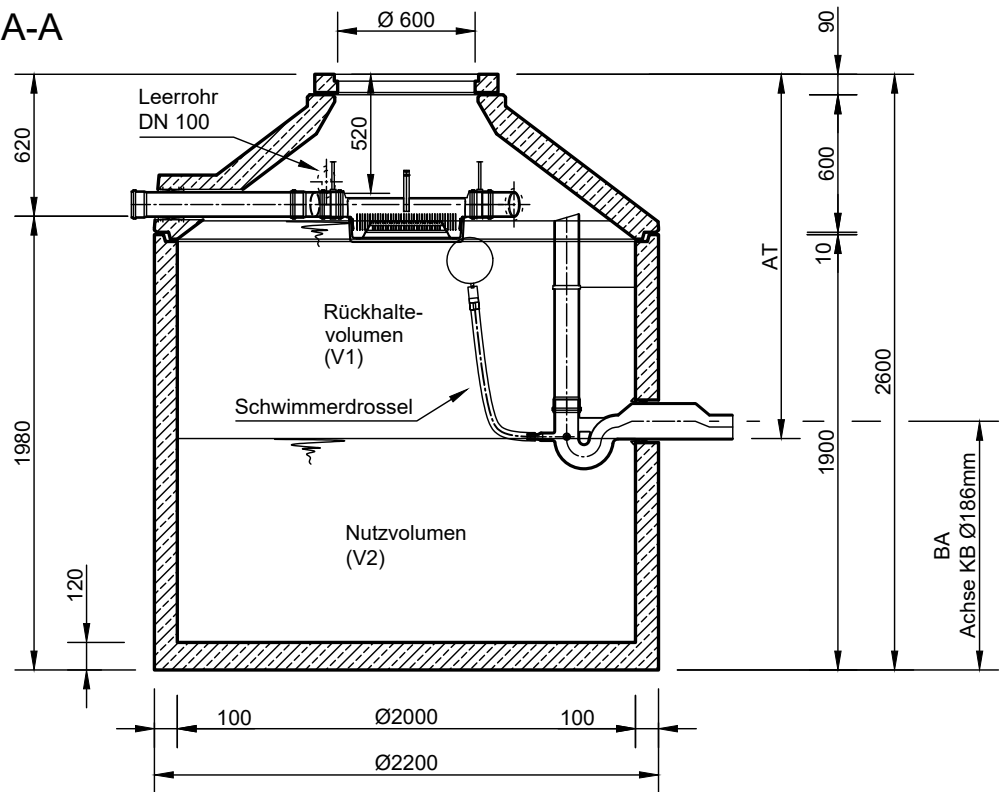

Rückhaltevolumen	AT = Ablauftiefe	BA = Bohrmaß
2.000 ltr.	1280 mm	1400 mm
3.000 ltr.	1590 mm	1090 mm
4.000 ltr.	1910 mm	770 mm

## Grundriss

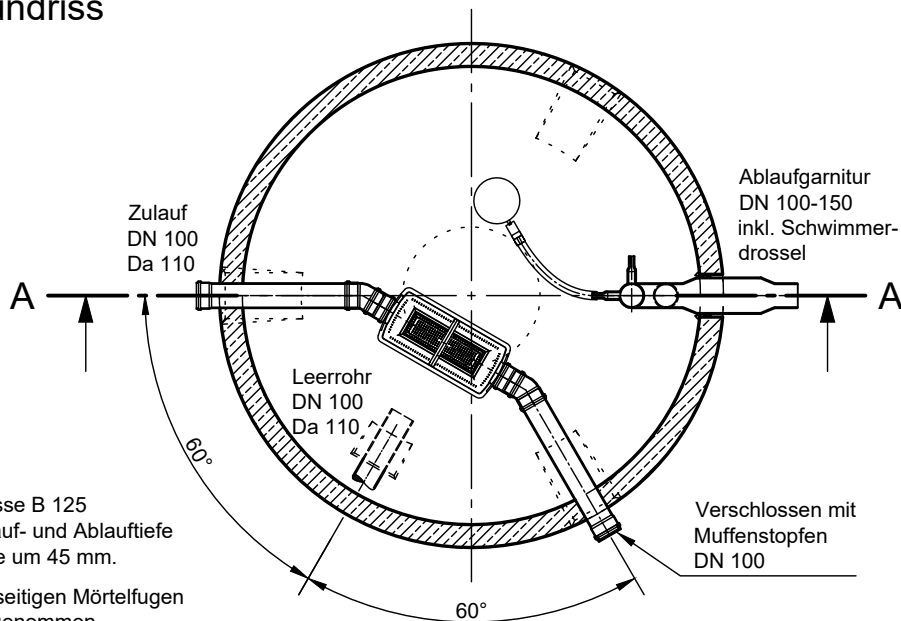

- Mit Abdeckung Klasse B 125 erhöht sich die Zulauf- und Ablauftiefe und die Gesamttiefe um 45 mm.
- Die Höhen der bauseitigen Mörtelfugen sind mit 10 mm angenommen.
- Toleranzen der Betonteile nach DIN 4034.

**mall**  
umweltsysteme

Rev.	Beschreibung	Datum	Bearbeitet	Benennung:	Maßstab:
-	Erstfreigabe	05.11.2024	KMeichel	Mall-Regenspeicher Reto TF 5800	1:33
				Zeichnungs-Nr.:	Format:
				RW-S-RT-10553	A4
				Blatt	-
Alle Rechte und Änderungen vorbehalten					